

Serie SMC

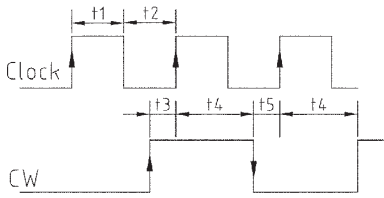

Signalschaltzeiten

t1: Pulsbreite	>10µs
t2: Pulspause	>10µs
t3: Set up time direction (on)	> 5µs
t4: Hold time direction	>10µs
t5: Set up time direction (off)	>90µs



Im eingeschalteten Zustand darf die Motorleitung keinesfalls entfernt werden!

Die neuen Mikroschritt-Leistungsendstufen von Nanotec bringen in der äußerst kompakten Bauform eine Halbierung der Abmessung und Montagezeit bei gleichzeitiger Erhöhung der Ausgangsleistung gegenüber vergleichbaren Lösungen und erfüllen somit die meisten Marktanforderungen hinsichtlich:

a) Einbauort

- ultrakompakte Abmessung

b) Montage

- einfach über angebauten Hut-schielenhalter für "TS35" Europa-Norm EN50022 (35x7,5)

c) höchste Funktionsintegration

- individuelle, anwendungsbezogene Mikroschritt-Umschaltung von 200 bis max. 6400 Schritte/Umdr. ermöglicht ein ruhiges, gleichförmiges Laufverhalten und vermindert Systemresonanzen
- automatische Stromreduzierung vermindert oder eliminiert die Verlustleistung und Erwärmung bei Motor-Stillstand

- nur eine unstabilisierte Versorgungsspg. von DC 21-130V erforderlich

- Eingänge Clock, Richtung und Enable von 5-24V (0V aktiv oder Optokoppl.) bieten eine optimale Systemanpassung direkt an SPS, PC od. sonstiger Steuerung

- gegen transiente Überspannung und Übertemperatur geschützt

- autom. Stromanhebung im Halbschrittbetrieb verbessert das Laufverhalten

d) Anschlußtechnik

- leichte elektrische Anbindung zu Motor und Steuerung über Schraub- oder Schraubsteckklemmen

Option (integr.Drehzahlregler)

- a) Poti-Einstellung für obere und untere Frequenz sowie für Rampensteilheit über Startsignal aktivierbar

- b) über Analogspannung 0 - 10V

Motoranschluss: Nanotec Schrittmotoren (oder andere Hersteller)

8 lead wire - parallel for high frequency > 1 kHz
current per winding x 1,4 = current per Phase
example: current / winding 1A = 1,4A / Phase

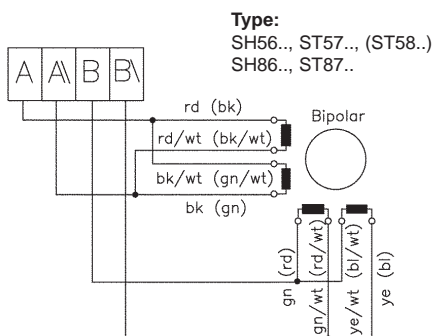

current per winding = current per Phase
example: current / winding 1A = 1A / Phase

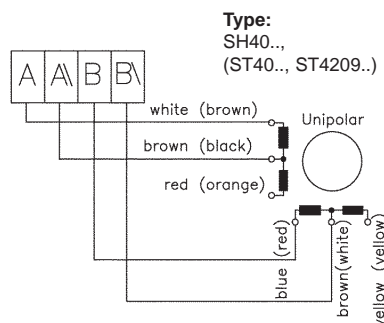

8 lead wire - serial for low frequency < 1 kHz
current per winding x 0,7 = current per Phase
example: current / winding 1A = 0,7A / Phase

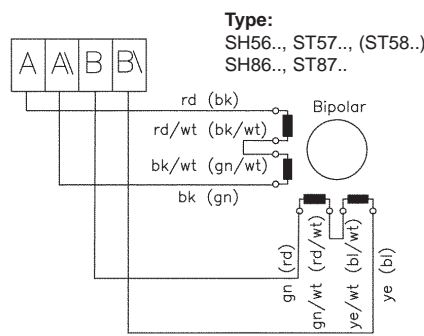

current per winding x 0,7 = current per Phase
example: current / winding 1A = 0,7A / Phase

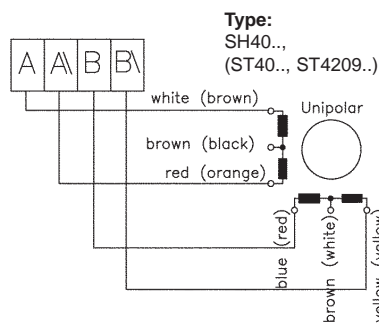

4 lead wire
current per winding = current per Phase
example: current / winding 1A = 1A / Phase

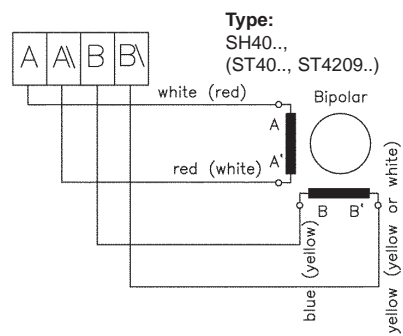

current per winding = current per Phase
example: current / winding 1A = 1A / Phase

